

Profile konstrukcyjne TWS

typ "O" 53AO2821.3I

średnica 1	mm 28
średnica 2	mm 21,3
grubość 1	mm 3,3
grubość 2	mm 2,5
rowek	mm 2
kolor	RAL 7004 - szary
długość	mm 6000 (± 10)

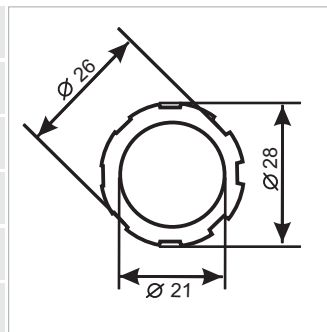

$J_x(\text{mm}^4)$	$J_y(\text{mm}^4)$	powierzchnia(mm^2)	$\sigma(\text{kg/cm}^2)$	$\tau(\text{kg/cm}^2)$	masa(kg/m.)
17874	17874	235,5	480	100	0,40

parametr	wartość	metoda badań	parametr	wartość	metoda badań
zawartości włókna szklanego (%)	60	ISO 1172	wydłużenie przy zerwaniu (%)	1,5	ASTM D638 / UNI 5819
absorbpcja wody (%)	0,4	ASTM D 570 / ISO 62	wytrzymałość na zginanie (MPa)	350	ASTM D790 / UNI 7219
twardość w skali Barcola	50	ASTM 2585	moduł (zginanie) (MPa)	14000	ASTM D790 / UNI 7219
udarność (Charpy'ego) (kJ/m^2)	180	ASTM D256 / UNI 6062	gęstość kg/dm^3	2,0	-
wytrzymałość na rozciąganie (MPa)	400	ASTM D638 / UNI 5819	wytrzymałość na ściskanie (MPa)	220	ASTM D695 / UNI 4279
moduł (rozciąganie) (MPa)	26000	ASTM D638 / UNI 5819	moduł (ściskanie) (MPa)	20000	ASTM D695 / UNI 4279

Pomiary wykonane były prostopadle do włókna.
Tolerancja podanych wartości wynosi $\pm 10\%$
Tolerancja wymiarów zgodne z normą ASTM D3917-84.
Powierzchnia profili zgodna z ASTM D 2563-70, poziom II

Podane informacje należy traktować jako wartości średnie, mają one charakter orientacyjny, są wynikiem naszych doświadczeń i podane są w dobrej wierze

materiał	izoftalowa żywica poliestrowa
	tkaniny rowingowe z włókna szklanego typ E - włókna szklane ciągłe - powierzchnia poliester

odporność na starzenie	testy przyspieszonego starzenia przeprowadzono metodą naświetlania UV w kontrolowanych warunkach środowiskowych zgodnie z normą ASTM G154-06 (w trakcie testu prowadzonego przez 1500 h materiał poddawany był ekspozycji w naprzemiennych cyklach: 4 godziny w podwyższonej wilgotności i temperaturze 50°C oraz 4 godziny temperaturze 60°C napromieniowany lampą UVB 313nn, o natężeniu $0,71 \text{ W/m}^2$)
	w wyniku badań starzenia UV, termicznego i klimatycznego prowadzonych w oparciu o normę EN ISO 9142:2004 (21 cykli typ D3) nie stwierdzono żadnych istotnych zmian w badanym materiale.